

SM3 PORTABLE TEST HAND PUMP

Hydropneumatic mini-pump with frame mount

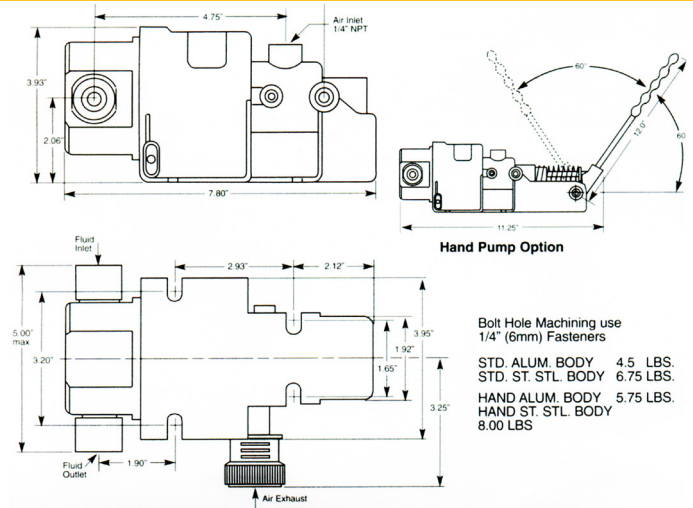
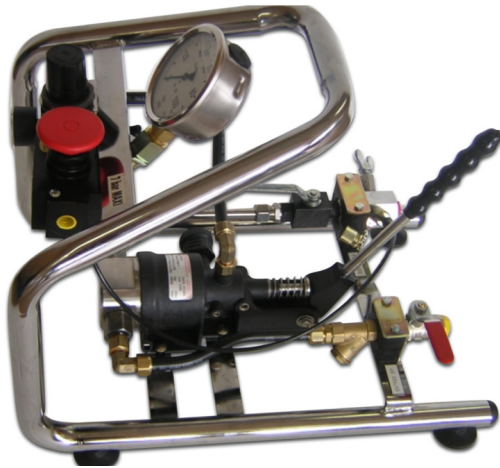

Technical data

- ▶ Dimensions: 540 x 370 x 430 mm
- ▶ Approx. weight: 12 kg
- ▶ 8 ratios
- ▶ Max. output pressure: 1552 bar
- ▶ Available in 3 versions: **tubular frame mount / stainless steel** (picture above), **tubular frame mount / aluminium** or **standalone pump**.
- ▶ Option : manual version

Principle

These mini-pumps use compressed air (dry air) as energy source for liquid (water, oil) at elevated pressures. Good quality / price ratio.

Pump - technical data

Ratio	Outlet pressure in bar	Fitting in out in NPT	Displaced volume per cycle in cm ³	Outlet pressure in bar															
				0	7	13	24	34	69	103	138	276	414	551	689	827	1034	1379	
				Performance - Approx flow in l/min															
5/1	34	3/8» 3/8»	17	9	5,4	4,5	2,9												
10/1	69	3/8» 3/8»	8,6	7,8	5,7	3,3	2,9	2,4	0,1										
20/1	138	3/8» 3/8»	4,3	5	4,6	3,4	2,6	1,8	1,2	1	0,2								
35/1	241	3/8» 3/8»	2,4	2,6	2,3	1,9	1,6	1,4	1	0,8	0,6								
60/1	414	3/8» 3/8»	1,4	1,6	1,4	1,3	1,1	1	0,5	0,4	0,3	0,3							
100/1	689	1/4»NPT x HP	0,86	0,9	0,9	0,8	0,8	0,8	0,6	0,5	0,3	0,2	0,2	0,1					
150/1	1034	1/4»NPT x HP	0,57	0,6	0,6	0,6	0,6	0,5	0,4	0,4	0,3	0,2	0,2	0,1	0,1	0,1			
225/1	1552	1/4»NPT x HP	0,37	0,4	0,3	0,3	0,3	0,3	0,3	0,3	0,2	0,1	0,1	0,1	0,1	0,1	0,06	0,05	

